

Automatische Parkschanke mit  
Steuerung über Smartphone

Automatische Schließfunktion der Schranke

Verstellbare Faltarme (3 bis 6 m)

Erkennung von Hindernissen

Manuelle Kontrollmöglichkeit

Sicherer Betrieb durch Sicherheitseinrichtungen

# Parklio™ Schranke

## GEBRAUCHSANWEISUNG



Sehr geehrter Kunde, sehr geehrte Kundin,  
Vielen Dank, dass Sie sich für unsere Parkschranke entschieden

Wir hoffen, dass dieses Produkt Ihre Erwartungen erfüllt. Die automatische Parklio-Parkschranke wurde mit den modernsten Technologien hergestellt und strengen Qualitätskontrollverfahren unterzogen. Dieses Benutzerhandbuch soll Ihnen erleichtern, sich schnell mit dem sicheren Umgang mit unserem Produkt vertraut zu machen.

Änderungen am Inhalt dieses Handbuchs erfolgen ohne vorherige Ankündigung.

## **Achtung!**

---

- Lesen Sie bitte das Benutzerhandbuch und das technische Datenblatt, bevor Sie die intelligente Parklio-Parkschranke installieren und verwenden.
- Halten Sie sich stets an die Sicherheitshinweise.
- Bewahren Sie diese Gebrauchsanweisung zum schnellen Nachschlagen sorgfältig auf.

# INHALTSVERZEICHNIS

<b>Informationen für den Anwender</b> .....	<b>4</b>
<b>Komponenten der Parklio-Schranke</b> .....	<b>5</b>
Übersichtsdarstellung der Schranke .....	5
Abmessungen.....	6
Technische Eigenschaften.....	7
<b>Installation</b> .....	<b>9</b>
Vorabkontrollen.....	9
Montage der Grundplatte (bis 4 m).....	9
Montage der Parkschranke (bis 4 m).....	10
Montage der Grundplatte (bis 6 m).....	11
Montage der Parkschranke (bis 6 m).....	12
Montage der Parkschranke .....	13
Montage von Träger und Ausleger.....	14
<b>Elektrische Anschlüsse</b> .....	<b>15</b>
<b>Montage der Schrankenabdeckung</b> .....	<b>16</b>
<b>Freigabe und Verriegelung</b> .....	<b>17</b>
<b>Steuern der Schranke</b> .....	<b>19</b>
Installieren der Applikation.....	19
Registrieren und Anmelden .....	20
Hinzufügen der Parkschranke .....	21
Verbinden mit der Schranke .....	22
Öffnen und Schließen des Bügels .....	23
Schrankeneinstellungen und Informationen .....	23
Zurücksetzen mit dem Schlüssel .....	27
<b>Wartung</b> .....	<b>28</b>
<b>Entsorgung</b> .....	<b>29</b>
<b>Sicherheitshinweise</b> .....	<b>29</b>
<b>Häufig gestellte Fragen</b> .....	<b>31</b>

# 1. Informationen für den Anwender

Die Parklio-Schranke ist für einen sicheren langjährigen Betrieb bei geringem Wartungsaufwand ausgelegt. Zwar erfüllt die Parkschranke alle geltenden Sicherheitsstandards, dennoch sind durch einen unsachgemäßen Gebrauch Unfälle möglich. Zur Vermeidung von Schwierigkeiten beim Betrieb der Schranke sollten Sie die folgenden Ratschläge beachten:

- Erkundigen Sie sich vor der erstmaligen Verwendung der Parklio-Schranke bei dem Montageunternehmen nach den für Sie bestehenden Restrisiken. Nehmen Sie sich anschließend etwas Zeit und lesen Sie die Bedienungsanleitung und die Informationen für den Anwender gründlich durch, die Sie von dem Montageunternehmen erhalten haben.
- Halten Sie das Handbuch stets griffbereit und geben Sie es an neue Eigentümer oder Betreiber weiter.
- Die Schranke dient dem Schutz von Parkplätzen und folgt zuverlässig den Steuerbefehlen. Ein verantwortungsloser und unsachgemäßer Gebrauch kann jedoch zu Gefahren führen: Lösen Sie keine Bewegung der Anlage aus, wenn sich Menschen, Tiere oder Gegenstände im Aktionsradius der Anlage befinden.
- Kinder: Da die Schranke auf der Grundlage technischer Standards installiert wird, bietet die Schranke ein hohes Maß an Sicherheit für Kinder. Entscheidend ist jedoch, dass Kinder nicht in der Nähe der Schranke spielen und die Schranke nur unter Aufsicht nutzen. Die Funkfernsteuerung der Schranke ist kein Spielzeug und sollte nicht in Kinderhände gelangen!
- Unregelmäßigkeiten während des Betriebs: Wenn Sie beim Betrieb der Schranke Probleme feststellen, schalten Sie die Anlage aus und entsperren Sie sie manuell. Unternehmen Sie keine Reparaturversuche auf eigene Faust. Wenden Sie sich stattdessen an das Montageunternehmen. In der Zwischenzeit kann die Anlage im nicht automatisierten Betrieb betrieben werden.
- Wartung: Die automatische Parkschranke benötigt wie alle anderen Parkplatzschutzeinrichtungen eine regelmäßige Wartung, um so lange wie möglich einen ordnungsgemäßen und sicheren Betrieb zu gewährleisten. Erarbeiten Sie zusammen mit dem Montageunternehmen einen Wartungsplan. Parklio empfiehlt bei regelmäßiger Verwendung einen Service im Abstand von 6 Monaten. Die Häufigkeit von Wartungsarbeiten kann jedoch je nach Intensität des Gebrauchs der Anlage schwanken. Inspektions-, Wartungs- oder Reparaturarbeiten dürfen nur durch entsprechend qualifizierte Personen durchgeführt werden. Selbst wenn Sie der Auffassung sind, dass Sie wissen, was Sie tun, nehmen Sie keine Veränderungen an der Anlage vor, ändern Sie keine Programmparameter und stellen Sie die Anlage nicht selbst ein: Für alle diese Arbeiten ist das Montageunternehmen zuständig. Nur zugelassene Montageunternehmen dürfen die Endkontrolle, regelmäßige Wartungsarbeiten und alle Reparaturen durchführen, wobei der Eigentümer für die Aufbewahrung der Dokumente über alle durchgeführten Arbeiten verantwortlich ist.
- Entsorgung: Nach dem Ende der Betriebslebensdauer der Anlage muss sie durch entsprechend qualifizierte Personen entsorgt werden. Dabei muss gewährleistet sein, dass die Materialien entsprechend den geltenden Vorschriften wiederverwertet oder entsorgt werden.
- Wichtig: Falls zu der Schranke eine Funkfernsteuerung gehört, die im Laufe der Zeit immer schlechter zu funktionieren scheint oder gar nicht mehr funktioniert, könnte die einfache Ursache in entladenen Batterien liegen (je nach Batterietyp könnte dies nach mehreren Monaten oder auch nach zwei bis drei Jahren auftreten). Bevor Sie sich an das Montageunternehmen wenden, sollten Sie überprüfen, ob die Ursache des Problems in entladenen Batterien liegt. Ersetzen Sie zu diesem Zweck die Batterien durch andere, von denen Sie wissen, dass sie funktionieren. Falls das Problem weiterhin besteht, wenden Sie sich an das Montageunternehmen.

# 2. Komponenten der Schranke

In diesem Abschnitt werden alle Bestandteile beschrieben, aus denen der Parkbügel besteht.

## 2.1. Übersichtsdarstellung der Schranke

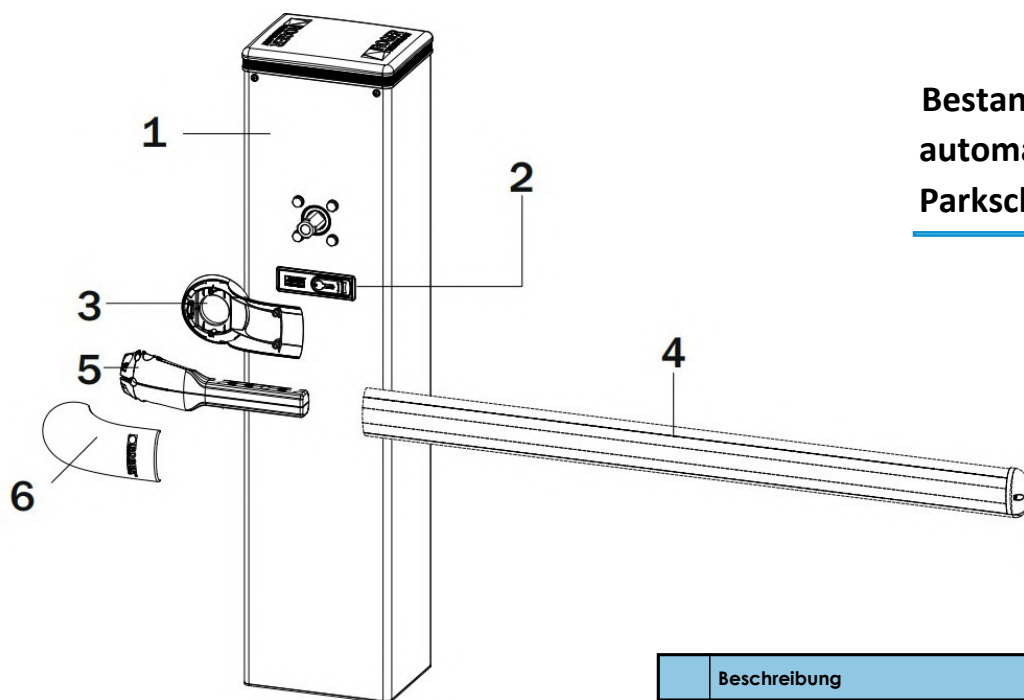

**Bestandteile der  
automatischen  
Parkschranke**

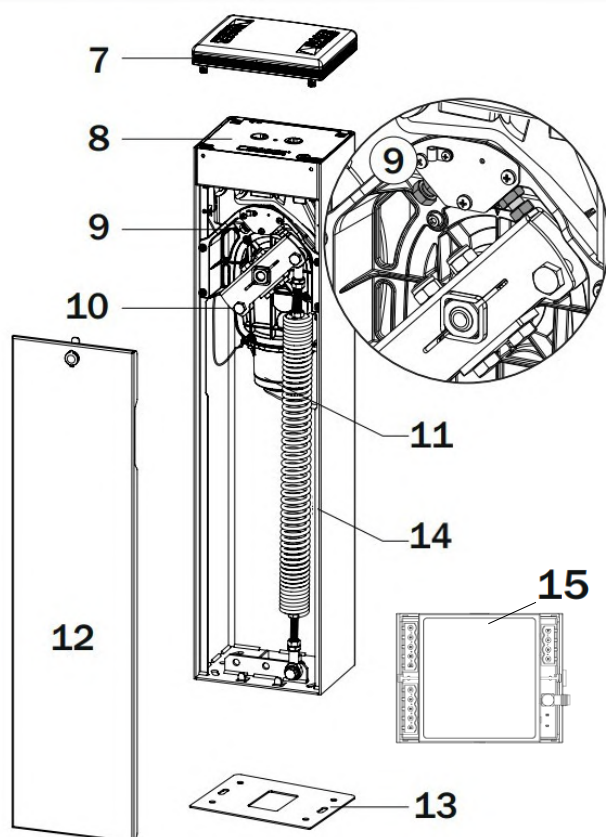

	Beschreibung
1	Gehäuse der Schrankeneinheit, aus unlegiertem Stahl, mit Korrosionsschutz, lackiert
2	Schlüsselfreigabe mit Standardschloss
3	Hintere Abdeckung des Auslegerhaltearms
4	Ausleger mit ellipsenförmigem Querschnitt, maximal 3 m lang, aus Aluminium, weiß lackiert, mit Schlitzabdeckprofilen und stoßfestem Gummi
5	Auslegerhaltearm aus Aluminiumguss
6	Vordere Abdeckung des Auslegerhaltearms
7	Oberteil aus Aluminiumguss, mit Korrosionsschutz, lackiert, komplett mit Streuscheibe aus transparentem Polycarbonat und zweifarbigem LED-Leuchten
8	Steuereinheit
9	Mechanischer Anschlag für das Öffnen/Schließen der Schranke
10	Befestigungsverbindungshebel der Stahlfeder
11	Getriebemotor, komplett mit bürstenlosem Motor und Absolutwert-Drehimpulsgeber
12	Deckel der Inspektionsöffnung, mit Korrosionsschutz, lackiert
13	Verzinkte Grundplatte zum Befestigen der Schranke
14	Feder
15	Zentraleinheit zur Steuerung über die App

Wenden Sie sich bei Fehllieferungen, fehlenden oder beschädigten Teilen an den Parklio-Kundendienst. Bewahren Sie den Versandkarton und das Original-Verpackungsmaterial für den Fall auf, dass das Produkt zwecks Reparatur zurückgeschickt werden muss.

## ■ 2.2. Abmessungen

### Parklio-Schranke 4 m

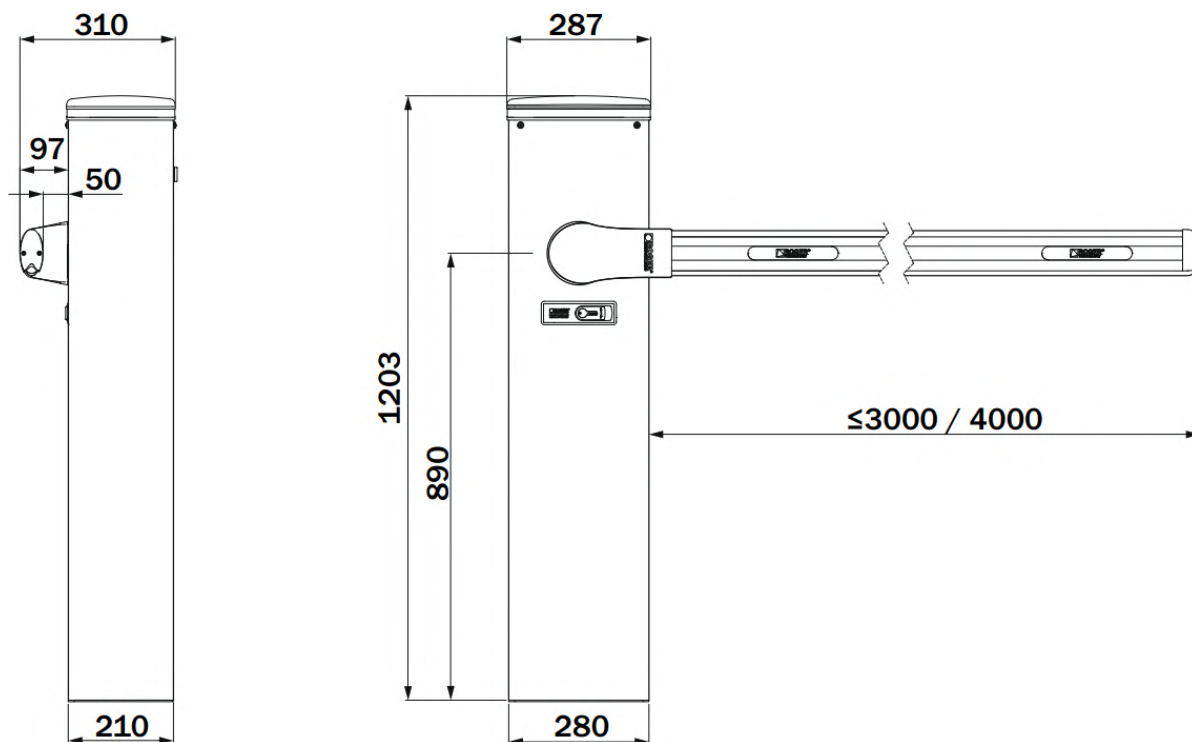

### Parklio-Schranke 6 m

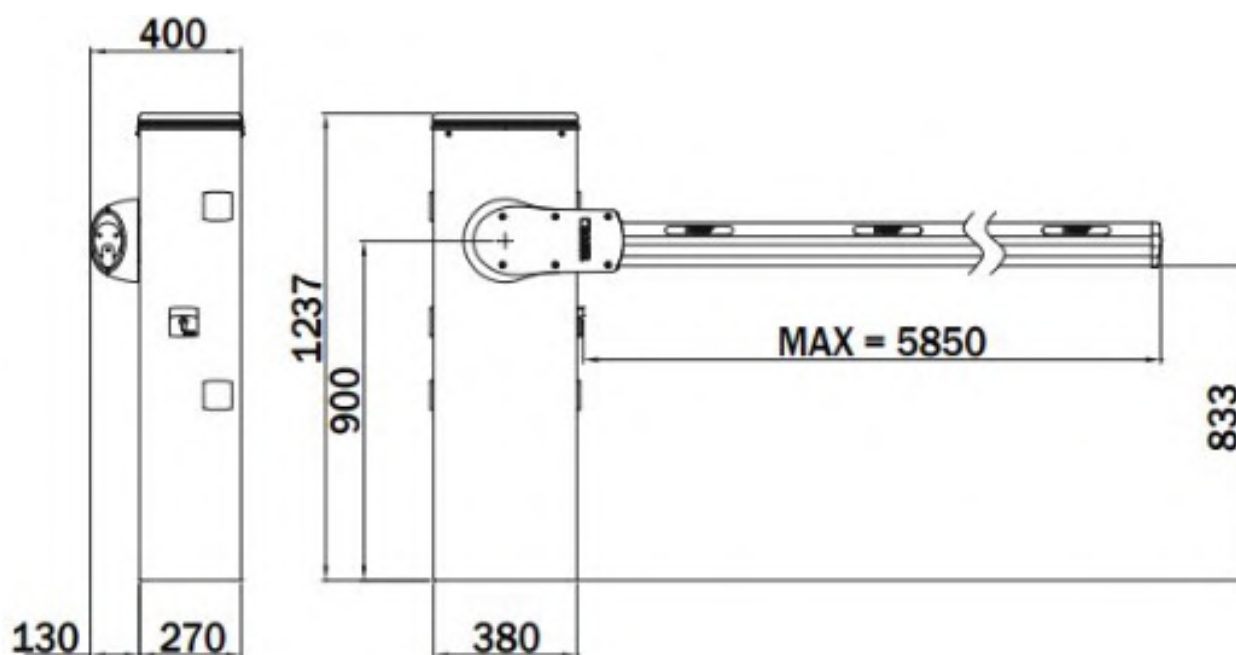

## ■ 2.3. Technische Eigenschaften

<b>Stromversorgung</b>	230 V AC, 50 Hz $\pm$ 10 %
<b>Stromversorgung des Motors</b>	36 Vdc
<b>Stromaufnahme</b>	0 - 15 A
<b>Motorleistung</b>	220 W
<b>Drehmoment</b>	0 - 200 Nm
<b>Öffnungs-/Schließzeit</b>	2 bis 6 Sekunden
<b>Steuerungssystem</b>	Digitale Absolutwert-Drehimpulsgeber
<b>Verwendungshäufigkeit</b>	Dauerbetrieb
<b>Betriebszyklen pro Tag</b>	5000
<b>Schutzart</b>	IP 54
<b>Betriebstemperatur</b>	-20 °C bis 55 °C
<b>Stromversorgung für Zubehör</b>	24 Vdc
<b>Ausleger</b>	2,2 bis 4 m
<b>Stützbatterie</b>	Optional
<b>Abmessungen</b>	210 mm x 287 mm x 1203 mm
<b>Freigabesystem</b>	Schlüssel mit Standard-Zylinderschloss

Technische Merkmale der Parklio-Schranke 4

---

<b>Stromversorgung</b>	<b>230 V AC, 50 Hz ±10 %</b>
<b>Stromversorgung des Motors</b>	<b>36 Vdc</b>
<b>Stromaufnahme</b>	<b>0 - 15 A</b>
<b>Motorleistung</b>	<b>220 W</b>
<b>Drehmoment</b>	<b>0 - 200 Nm</b>
<b>Öffnungs-/Schließzeit</b>	<b>4 bis 8 Sekunden</b>
<b>Steuerungssystem</b>	<b>Digitale Absolutwert-Drehimpulsgeber</b>
<b>Verwendungshäufigkeit</b>	<b>Dauerbetrieb</b>
<b>Betriebszyklen pro Tag</b>	<b>4000</b>
<b>Schutzart</b>	<b>IP 54</b>
<b>Betriebstemperatur</b>	<b>-20 °C bis 55 °C</b>
<b>Stromversorgung für Zubehör</b>	<b>24 Vdc</b>
<b>Ausleger</b>	<b>Max. 6 m</b>
<b>Stützbatterie</b>	<b>Optional</b>
<b>Abmessungen</b>	<b>380 mm x 270 mm x 1237 mm</b>
<b>Freigabesystem</b>	<b>Schlüssel mit Standard-Zylinderschloss</b>

## Technische Merkmale der Parklio-Schranke 6

---



# 3. Installation

In diesem Abschnitt wird die Montage der Parkschanke beschrieben. Die Abbildungen dienen lediglich der besseren Veranschaulichung. Der Platzbedarf für die Montage der automatischen Parkschanke hängt von der jeweiligen Gesamtgröße der Anlage ab. Das Montageunternehmen ist für die Auswahl der besten geeigneten Lösung zuständig.

## ■ 3.1. Vorabkontrollen

- Kontrollieren der gelieferten Materialien auf ordnungsgemäßen Zustand und Eignung für den vorgesehenen Einsatzzweck.
- Kontrollieren, ob die betriebsbedingten Einschränkungen des Produkts eingehalten werden.
- Kontrollieren, ob der Montageort dem Gesamt-Platzbedarf des Produkts entspricht sowie, ob das Öffnen und Schließen der Schranke nicht durch Hindernisse beeinträchtigt wird.
- Kontrollieren des Betonfundaments für die Montage der Schranke. Das Fundament muss absolut eben und sauber und anhand der üblichen Arbeitsmethoden gegossen worden sein.

## ■ 3.2. Montage der Grundplatte (bis 4 m)

- Eine Fundamentgrube mit den Abmessungen von 1 m x 1 m x 0,4 m ausheben und mit Beton einschließlich Bewehrungsmatten füllen.
- 4 Zuganker an der Platte befestigen (Abb. 1). Hinweis: Die untere Mutter muss bis zum Gewindeende geschraubt werden, sodass die Länge Z mindestens 40 mm beträgt.
- Die Grundplatte mit den Ankern in die Mitte der Fundamentgrube einsetzen, sodass die Oberfläche bündig mit dem Beton abschließt und absolut waagrecht ist. Die gerippten Kabelkanäle müssen einige Zentimeter aus der Mitte der Platte herausragen.

**Die Montagerichtung der Platte ist UNBEDINGT ZU BEACHTEN. Siehe die Detailansicht in Abb. 2. Die Inspektionsseite muss vom Haus/Geschäft/Unternehmen aus zugänglich sein.**

- Montage auf bereits bestehenden Oberflächen. Platte auf die Oberfläche legen und die Positionen der Befestigungspunkte markieren. Löcher in die Oberfläche bohren und 4 Ankerverlängerungsschrauben (nicht im Lieferumfang enthalten) einsetzen

### ■ 3.3. Montage der Parkschanke (bis 4 m)

Hinweis: Standardmäßig ist die Schranke zur Montage auf der rechten Seite (Ansicht von der Inspektionsöffnung aus).

- Unterlegscheiben und Muttern von den Zugankern an der Grundplatte lösen und entfernen (Abb. 3).
- Abdeckung der Inspektionsöffnung durch Drehen des Schlüssels um 90° nach rechts (Abb. 4) öffnen und entfernen.
- Gehäuse auf die Platte setzen. Die Anker auf der Grundplatte müssen durch die 4 Langlöcher passen.
- Die zuvor entfernten Unterlegscheiben und Muttern anbringen. Das Gehäuse gegebenenfalls in den Langlöchern verschieben, bis die Schranke korrekt positioniert ist.
- Muttern festziehen (Abb. 6)

1

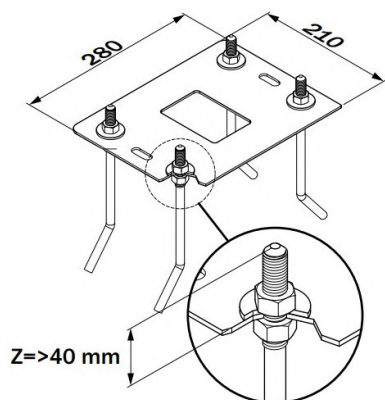

2

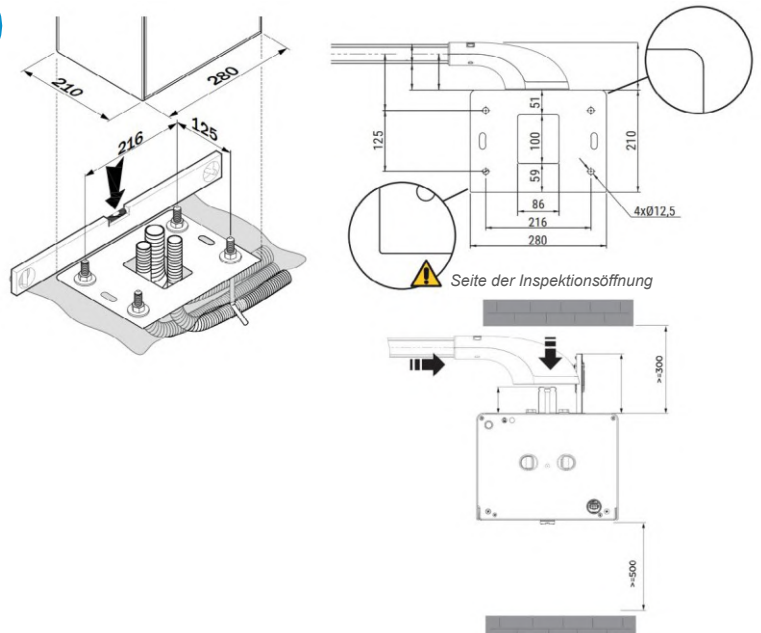

3

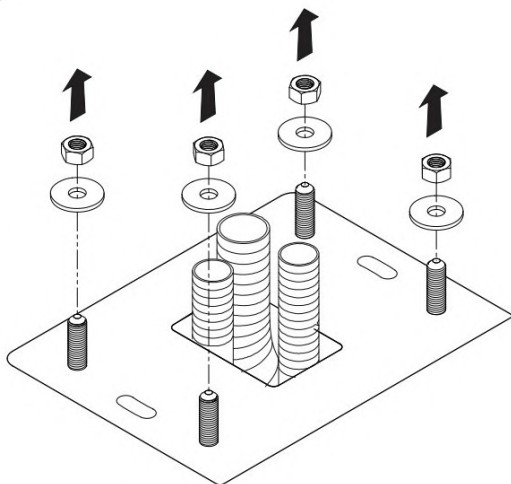

4

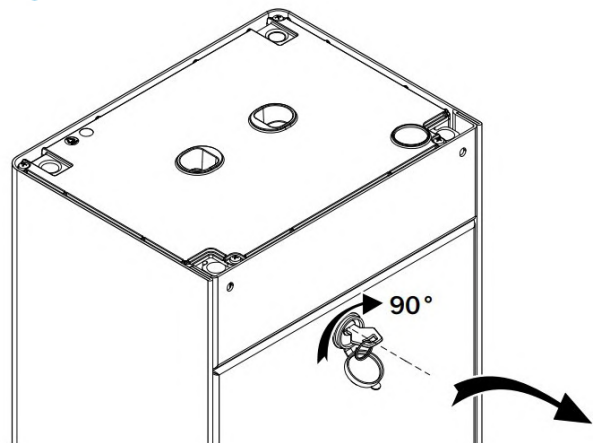

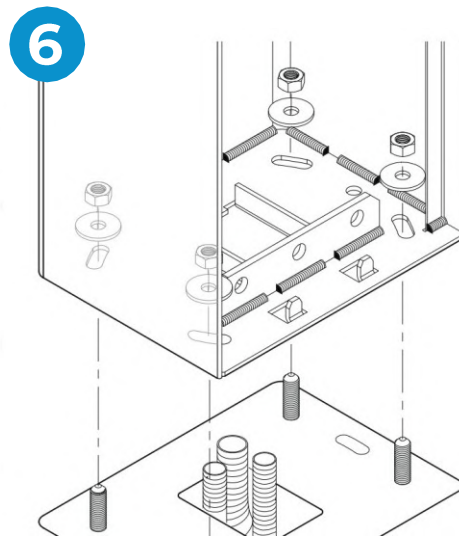
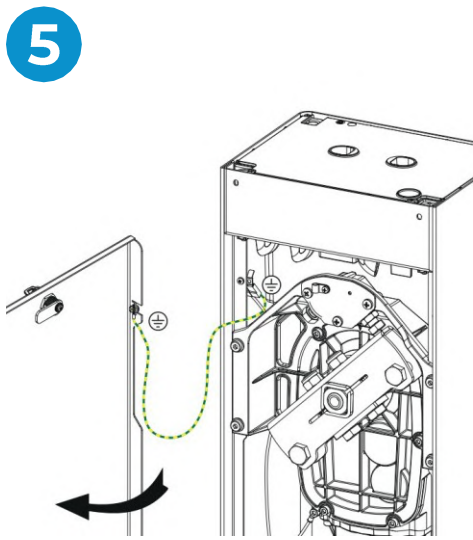

### ■ 3.4. Montage der Grundplatte (bis 6 m)

Die Abbildungen dienen lediglich der Veranschaulichung. Der zum Anbringen des Automatisierungssystems und des Zubehörs benötigte Platz hängt von den Gesamtabmessungen der Anlage ab.

Das Montageunternehmen ist für die Auswahl der am besten geeigneten Lösung zuständig.

- Eine Fundamentgrube mit den Abmessungen von 1 m x 1 m x 0,4 m ausheben und mit Beton einschließlich Bewehrungsmatten füllen.
- 4 Zuganker an der Platte befestigen (Abb. 1). Hinweis: Die untere Mutter muss bis zum Gewindeende geschraubt werden, sodass die Länge Z mindestens 40 mm beträgt.
- Die Grundplatte mit den Ankern in die Mitte der Fundamentgrube einsetzen, sodass die Oberfläche bündig mit dem Beton abschließt und absolut waagrecht ist. Die gerippten Kabelkanäle müssen einige Zentimeter aus der Mitte der Platte herausragen.
- Montage auf bereits bestehenden Oberflächen. Platte auf die Oberfläche legen und die Positionen der Befestigungspunkte markieren. Löcher in die Oberfläche bohren und 4 Ankerverlängerungsschrauben (nicht im Lieferumfang enthalten) einsetzen

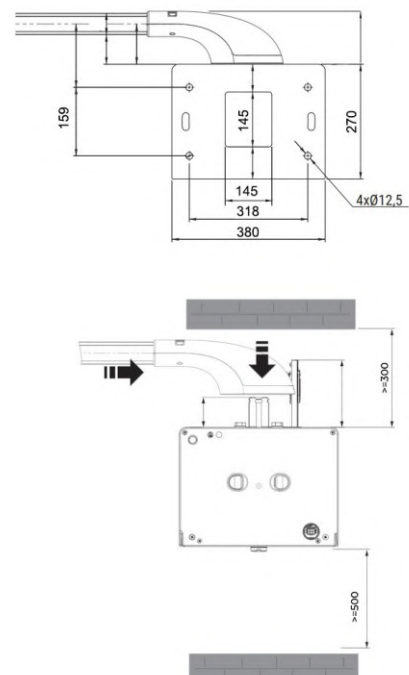
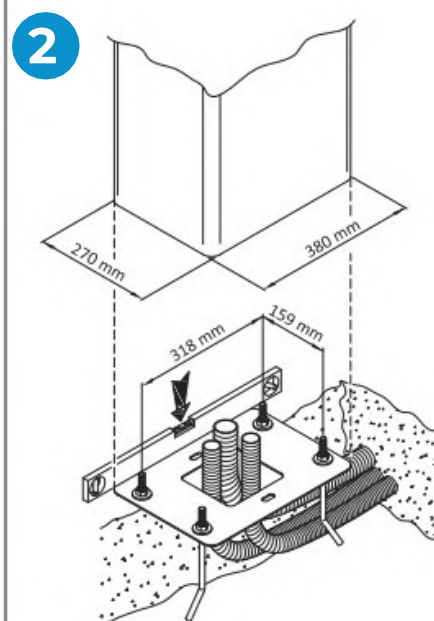
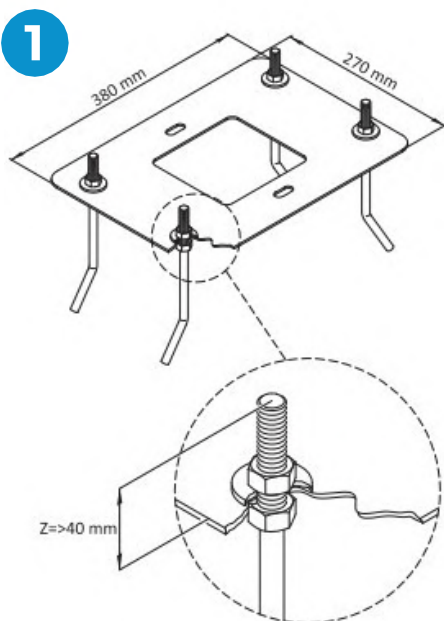

### ■ 3.5. Montage der Parkschranke (bis 6 m)

Hinweis: Standardmäßig ist die Schranke zur Montage auf der rechten Seite (bei Betrachtung von der Seite der Inspektionsöffnung aus) vorgesehen.

- Unterlegscheiben und Muttern von den Zugankern an der Grundplatte lösen und entfernen (Abb. 3).
- Abdeckung der Inspektionsöffnung durch Drehen des Schlüssels um 90° nach rechts (Abb. 4) öffnen.
- Abdeckung der Inspektionsöffnung entfernen (Abb. 5).
- Gehäuse auf die Platte setzen. Die Anker auf der Grundplatte müssen durch die 4 Langlöcher passen.
- Die zuvor entfernten Unterlegscheiben und Muttern anbringen. Das Gehäuse gegebenenfalls in den Langlöchern verschieben, bis die Schranke korrekt positioniert ist. Muttern festziehen (Abb. 6).

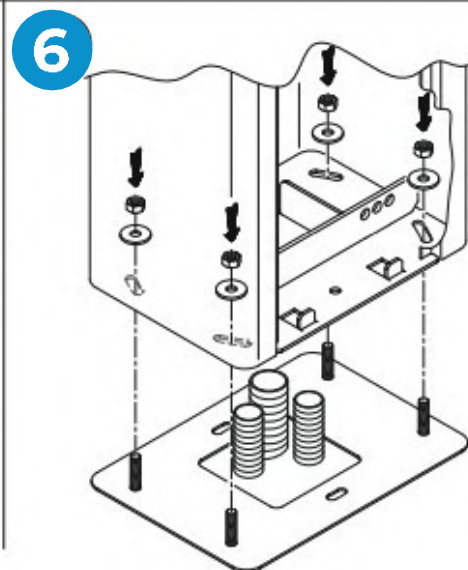
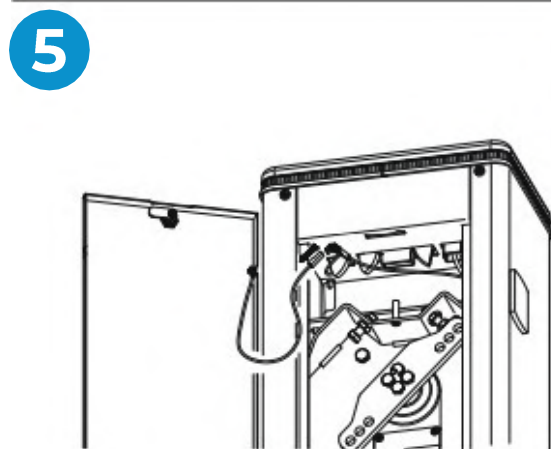
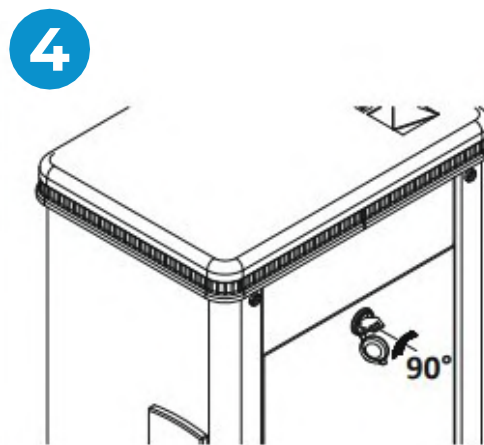
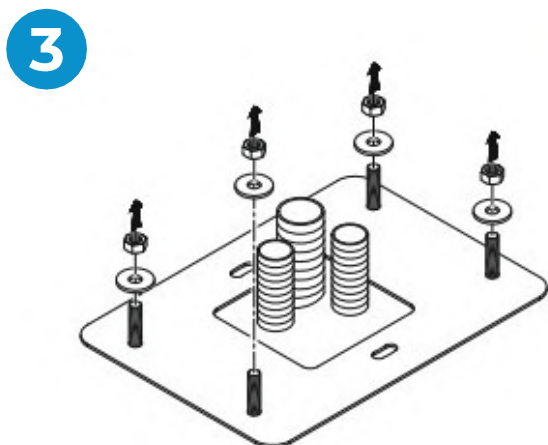

## ■ 3.6. Montage der Parkschanke



Standardmäßig sind Parklio-Parkschranken zur Montage auf der rechten Seite (bei Betrachtung von der Seite der Inspektionsöffnung aus) vorgesehen.



Bei der Beseitigung von Fehlern ist äußerste Vorsicht geboten, wenn interne mechanische Teile gelöst, verriegelt oder bewegt werden. Diese Arbeiten könnten mit Gefahren für die Person verbunden sein, die die Arbeiten vornimmt.

ÖFFNUNG AUF  
DER LINKEN  
SEITE

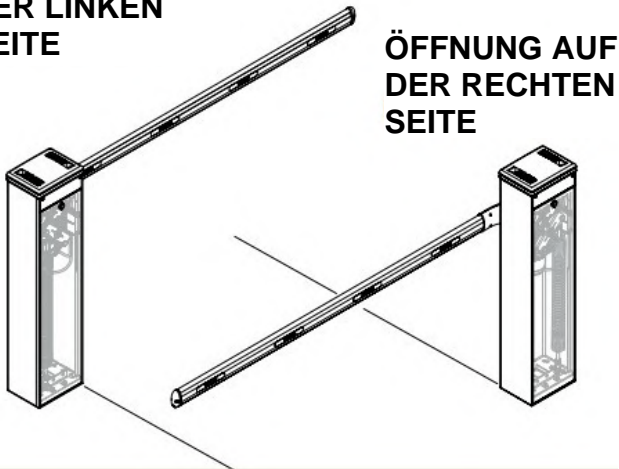

ÖFFNUNG AUF  
DER RECHTEN  
SEITE

Montagerichtung der Schranke

Bei der Montage auf der linken Seite:

- Schranke entriegeln.
- Verbindungshebel wie in der Abbildung gezeigt drehen.
- Mechanischen Anschlag versetzen.
- Schranke verriegeln.
- Verdrahtung der Zentraleinheit durch Vertauschen der Positionen der Leitungen IO 1 und IO 0

7

SCHRANKE AUF DER RECHTEN SEITE (BEI BETRACHTUNG VON DER SEITE DER INSPEKTIONSÖFFNUNG AUS) MONTIERT, AUSLEGER ÖFFNET/SCHLIESST DIE LINKS DAVON BEFINDLICHE ZUFAHRT

SCHRANKE AUF DER LINKEN SEITE (BEI BETRACHTUNG VON DER SEITE DER INSPEKTIONSÖFFNUNG AUS) MONTIERT, AUSLEGER ÖFFNET/SCHLIESST DIE RECHTS DAVON BEFINDLICHE ZUFAHRT

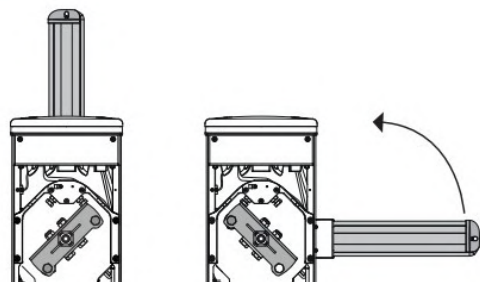
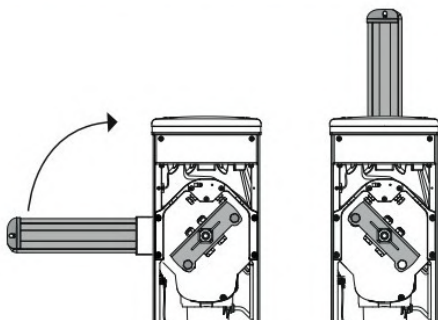

## ■ 3.7. Montage von Träger und Ausleger

- Der Ausleger wird in der geöffneten Stellung eingerichtet und montiert.
- Die Schrauben [G] TCC 4,2 x 13 herausdrehen, die Kappe [H] entfernen und die Schrauben [I] TCC 2,9 x 19 herausdrehen. Träger [L] entfernen.
- Abdeckung [A] des Auslegerträgers öffnen, indem die selbstschneidenden Schrauben TCC 4,2 x 19 [B] herausgedreht werden.
- Schrauben [E1] lösen und den Auslegerträger [C] auf die Antriebswelle [D] schieben. Dabei darauf achten, dass der maximale Abstand zwischen dem Träger und dem Schrankengehäuse 1 mm beträgt, siehe die Detailansicht.
- Träger mit den Schrauben TCEI M8 x 35 [E1], [E2] und [E3] befestigen und dabei die Schrauben gut festziehen.
- Hintere Abdeckung mit den mitgelieferten selbstschneidenden Schrauben [F] TCC 4,2 x 19 befestigen.
- Ausleger [O] in den Träger [C] einsetzen.
- Den stoßfesten Gummi [M] und das Profil [N] um mindestens 200 mm verschieben.
- Mit den mitgelieferten Schrauben TCEI M8 x 20 [P] (komplett mit Unterlegscheiben) befestigen.
- Ausleger anhand der Anleitung im Kapitel „Freigabe und Verriegelung“ nach unten bewegen.
- Profil [N] und stoßfesten Gummi [M] wieder in die ursprüngliche Position bringen.
- Kunststoffträger [L] wieder in die ursprüngliche Position bringen und mit den Schrauben [I] TCC 2,9 x 19 befestigen.
- Kappe [H] mit den Schrauben [G] TCC 4,2 x 13 befestigen.
- Abdeckung [A] des Auslegerträgers mit den selbstschneidenden Schrauben TCC 4,2 x 19 [B] befestigen.

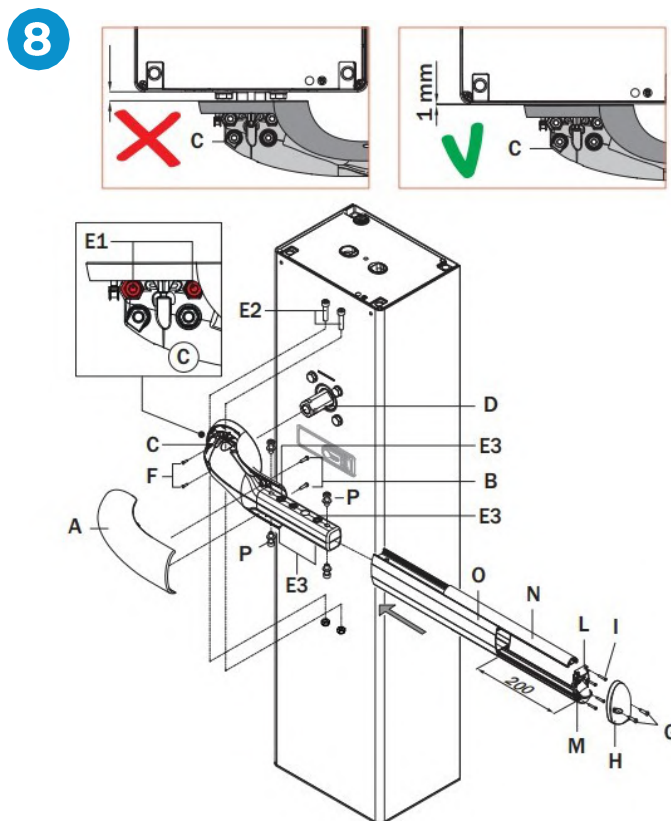

**Die Darstellung des Auslegers in der geschlossenen Stellung dient lediglich zur Veranschaulichung der Positionen der einzelnen Bauteile. Die Montage des Auslegers muss in der geöffneten Stellung des Auslegers erfolgen.**

# 4. Elektrische Anschlüsse

Alle elektrischen Anschlüsse müssen bei nicht mit der Netzspannung verbundenem Gerät und ggf. nicht angeschlossener Stützbatterie vorgenommen werden.

Bevor das Gerät an die Netzspannung angeschlossen wird, muss sichergestellt sein, dass die vorgesehene Netzspannung den Netzspannungsangaben auf dem Typenschild entspricht.

In der Netzspannungsleitung muss ein Schalter bzw. ein allpoliger Trennschalter mit einer Kontaktöffnungsweite von mindestens 3 mm installiert sein.

Vor der Elektroinstallation der Schranke müssen ein passender Fehlerstromschutzschalter und ein geeigneter Überstromtrennschalter installiert sein.

Die Anlage muss mit einem doppelt isolierten Kabel (3 x 2,5 mm<sup>2</sup>) an die Netzspannung angeschlossen werden. Kabel auf der linken Seite der Schranke durch die Gummikabeltülle auf der linken Seite des Gehäuses der Steuereinheit führen und an die Klemmen  $\perp$  (braun), N (blau) und (gelb/grün) in der Automatisierungseinheit anschließen.

Kabel mit den mitgelieferten Kabelziehstrümpfen verlegen.

Mindestens 50 mm des Anschlusskabelkanals müssen aus den Löchern in der Grundplatte heraus- und in die Automatisierungseinheit hineinragen.

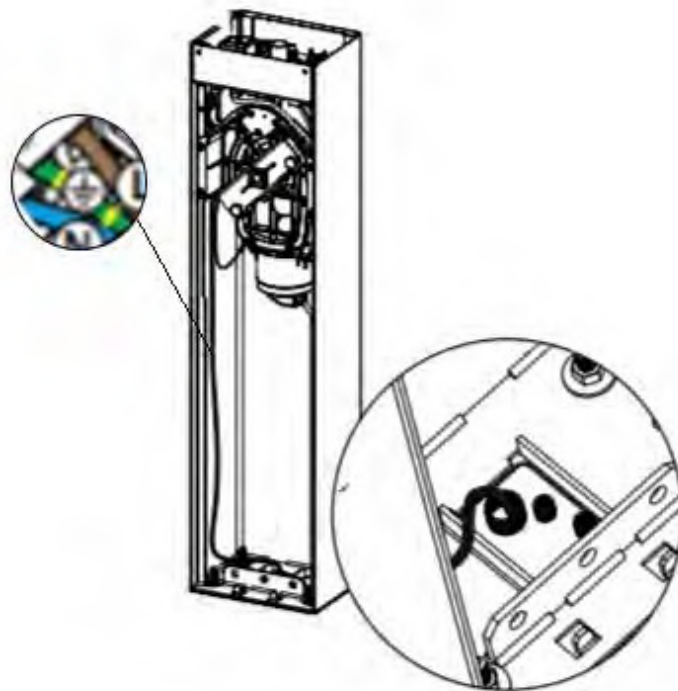

# 5. Montage der Schrankenabdeckung

## Montage der Abdeckung der Schranke (2,5 bis 4 m)

1. Steckverbinder [B] an den Anschluss LIGHT in der Steuereinheit anschließen.
2. Kabeltülle [C] nach korrekter Positionierung festziehen.
3. Antenne durch die Tülle (D) führen und an der Parklio-Zentraleinheit anschließen.
4. Oberteil [A] auf das Schrankengehäuse aufsetzen.
5. Befestigungsschrauben festziehen.

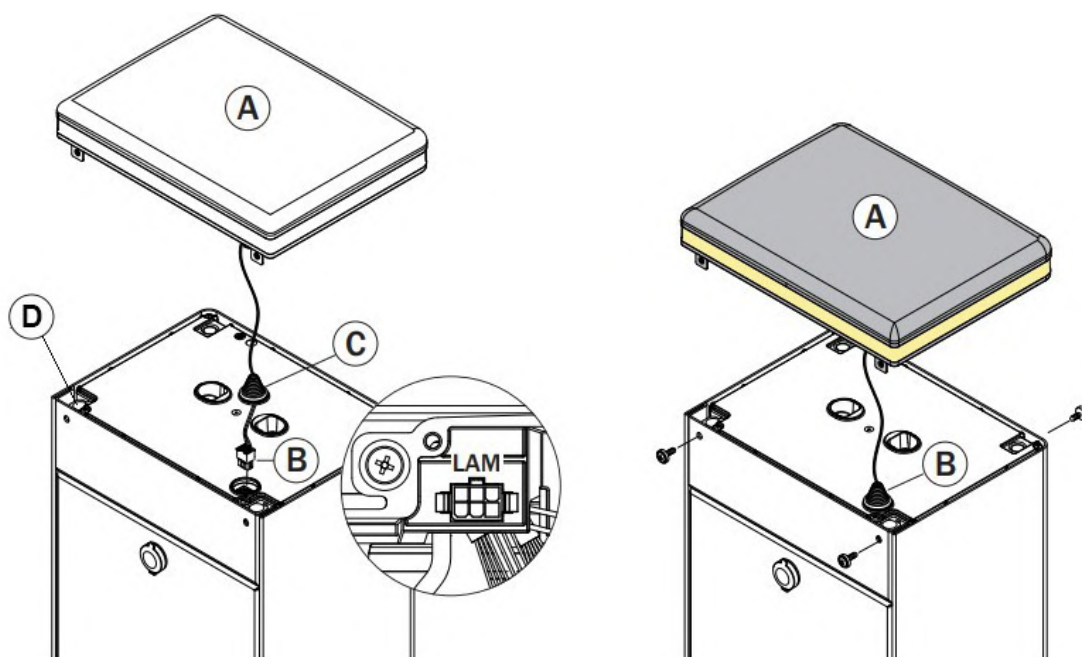

## Montage der Abdeckung der Schranke (5 bis 6 m)

1. Steckverbinder [B] an den Anschluss LIGHT in der Steuereinheit anschließen.
2. Kabeltülle [C] nach korrekter Positionierung festziehen.
3. Antenne durch die Seite führen und an der Parklio-Zentraleinheit anschließen.
4. Oberteil [A] auf das Schrankengehäuse aufsetzen.



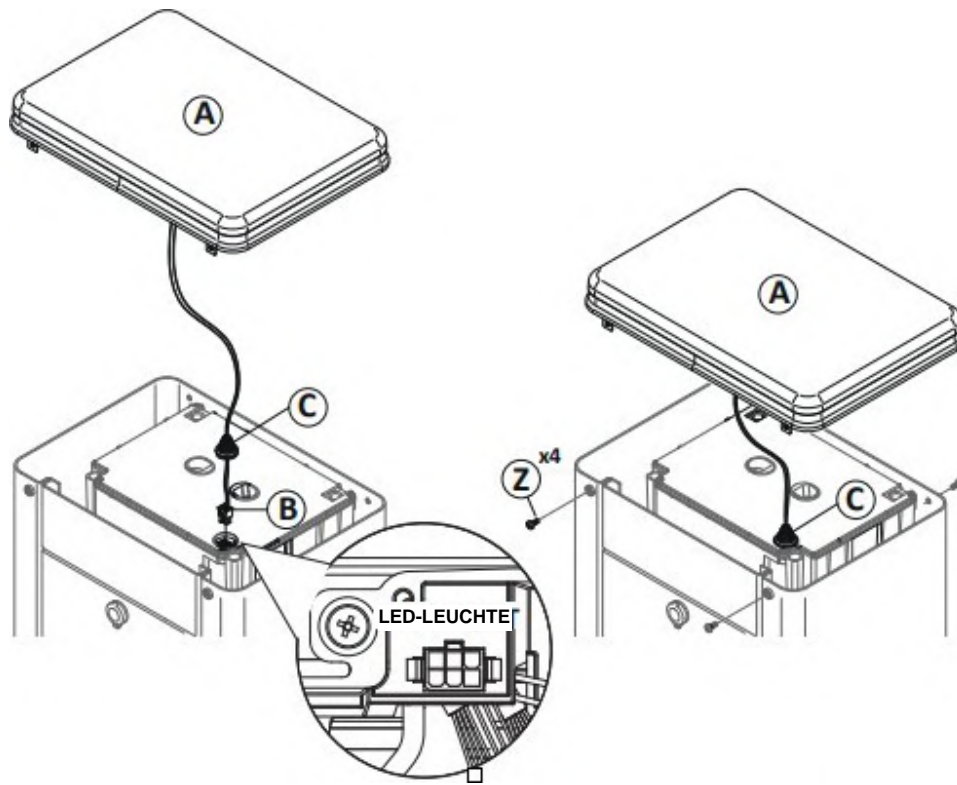

## 6. Freigabe und Verriegelung



ABB. 1



ABB. 2

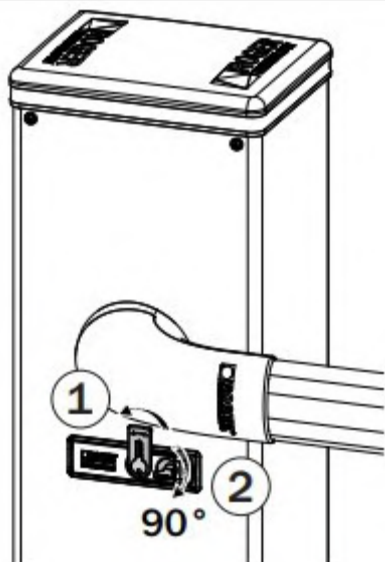

**Bei der Beseitigung von Fehlern ist äußerste Vorsicht geboten, wenn interne mechanische Teile gelöst, verriegelt oder bewegt werden. Diese Arbeiten könnten mit Gefahren für die Person verbunden sein, die die Arbeiten vornimmt.**

Die Schranke muss bei einem Netzspannungsausfall bzw. vor Wartungs- oder Reparaturarbeiten entriegelt werden. Zum Entriegeln muss sich der Ausleger in der geschlossenen Stellung befinden. Es muss gewährleistet sein, dass sich beim Entriegeln keine Personen, Gegenstände oder Tiere im Aktionsradius der Schranke befinden.

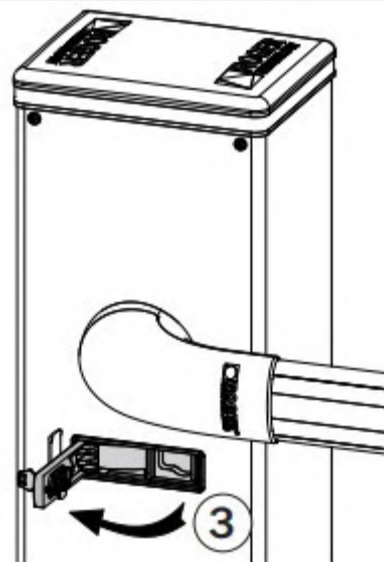
### **FREIGABE UND MANUELLER BETRIEB**

Schlossabdeckung wie in Schritt 1 dargestellt öffnen.

Mitgelieferten Schlüssel in das Schloss einführen und 90° nach rechts drehen, siehe Schritt 2.

Freigabeabdeckung ganz öffnen (3).

Ausleger manuell bewegen.

### **WIEDERHERSTELLUNG DES AUTOMATIKBETRIEBS**

Zum erneuten Verriegeln des Auslegers die Freigabeabdeckung durch Drehen des Schlüssels um 90° nach rechts schließen. Dabei auf die Finger achten.

Bei geschlossener Freigabeabdeckung den Schlüssel 90° nach links drehen.

Schlüssel herausziehen und Schlossabdeckung schließen.

# 7. Steuern der Schranke

Dieser Abschnitt enthält ausführliche Hinweise zur Herstellung der Verbindung zwischen der Mobiltelefon-App und der Parkschanke sowie zur Steuerung der Schranke über die kostenlose Parklio-App.

## ■ 7.1. Installieren der Applikation

Die Applikation kann durch Scannen der folgenden QR-Codes heruntergeladen werden:

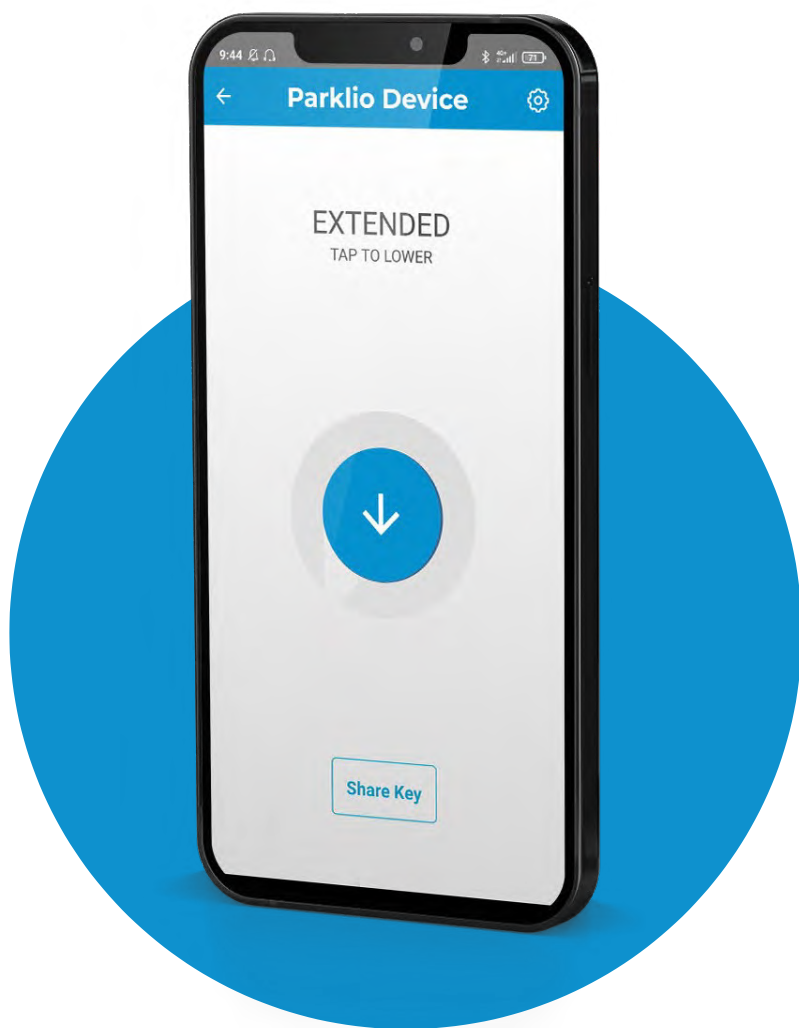

**Android**



**iOS**



Oder unter den folgenden Links:

Android - <http://bit.ly/2iMkln5>

iOS - <https://apple.co/2iaV7aA>

## ■ 7.2. Registrieren und Anmelden

Um Parklio Connect zu nutzen, muss sich der Nutzer anmelden. Ein Nutzer kann sich mit einem vorhandenen Google-Account bzw. einem Apple-Account anmelden oder ein Parklio-Account unter seiner E-Mail anlegen und nutzen.

EMAIL  
Enter Email

PASSWORD  
Enter Password

Login

Sign up      Forgot password?

OR

Sign in with Google

By clicking Login or Signup indicates you agree with our Terms and Privacy Policy

Parklio™ © 2021

Create an Account

EMAIL

PASSWORD

CONFIRM PASSWORD

Sign up

By clicking Login or Signup indicates you agree with our Terms and Privacy Policy

Parklio™ © 2021

Zur Anmeldung über Google drücken Sie einfach auf die Schaltfläche „*Sign in with Google*“ (mit Google anmelden).

Zur Anmeldung über ein Apple-Account drücken Sie einfach auf die Schaltfläche „*Sign in with Apple ID*“ (mit Apple ID anmelden).

Wenn für den Nutzer ein Parklio-Account besteht, geben Sie bitte in die entsprechenden Felder Ihre E-Mail und das Passwort ein, die mit dem Account verbunden sind, und drücken Sie auf „Login“ (Anmelden).

Wurde noch kein Parklio-Account angelegt, drücken Sie auf die Schaltfläche „*Sign Up*“ (Registrieren), wodurch sich ein neuer Bildschirm öffnet. Dort kann der Nutzer seine E-Mail und sein Passwort eingeben, um ein Konto anzulegen. Nachdem ein Konto erstellt wurde, kann der Nutzer seine Anmeldedaten verwenden, um sich in der Applikation anzumelden.

## ■ 7.3. Hinzufügen der Parkschanke

Nach dem Anmelden wird das Dashboard angezeigt, das alle hinzugefügten Parklio-Geräte enthält.

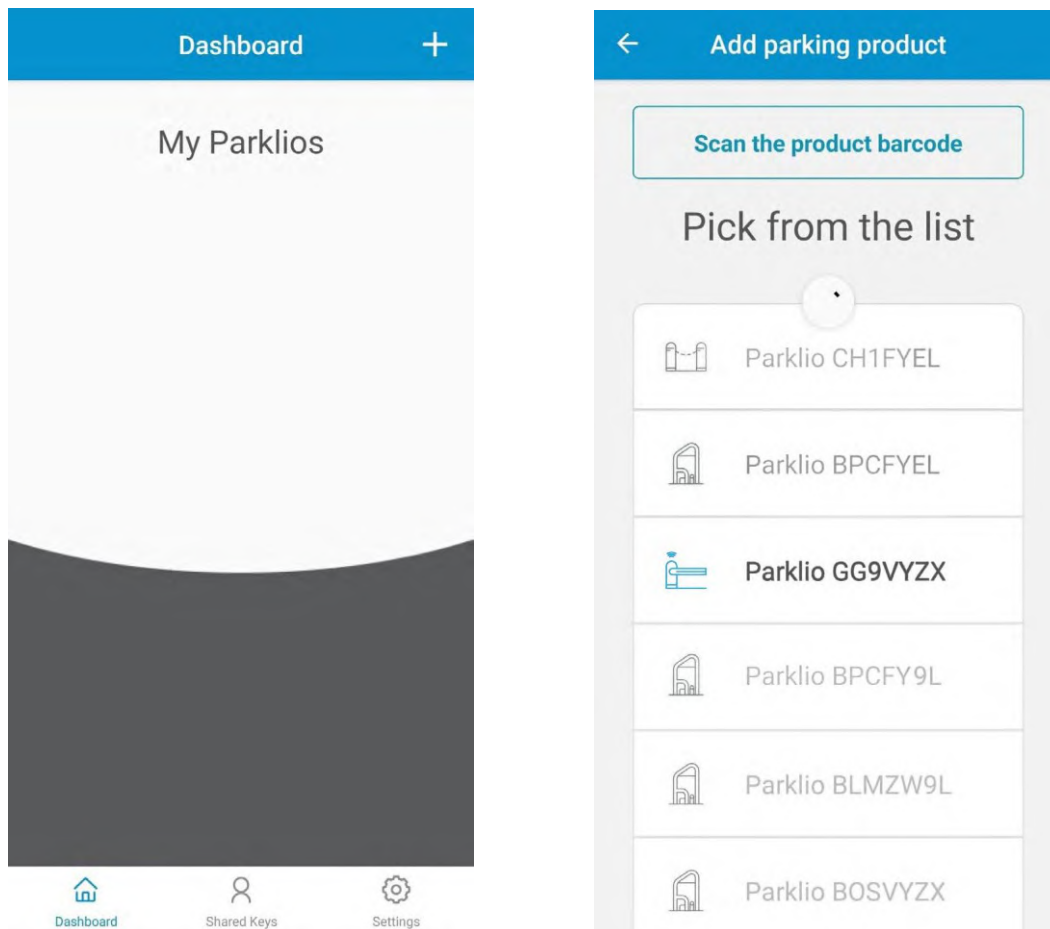

Um einen Parkbügel zum Konto hinzuzufügen, drücken Sie auf die Schaltfläche „+“ oben rechts im Dashboard. Es öffnet sich der Bildschirm „Add parking product“ (Parkprodukt hinzufügen), und das Smartphone beginnt, nach in der Nähe befindlichen Parklio-Geräten zu suchen. Dieser Schritt sollte in unmittelbarer Nähe des Parklio-Geräts erfolgen, das Sie hinzufügen möchten.

Grau angezeigte Geräte stellen Parklio-Geräte dar, die bereits eingerichtet sind. Nach Abschluss des Scannens wählen Sie das Gerät aus der Liste der verfügbaren Geräte, das Sie hinzufügen möchten. Das Gerät wird automatisch eingerichtet und zum Benutzerkonto hinzugefügt.

Im obigen als Beispiel dargestellten Screenshot startet die Applikation durch Klicken auf *Parklio BPCFYEL* den Vorgang des Einrichtens des Parkbügels. Der Vorgang läuft automatisch ab, der Nutzer wird am Ende informiert.

## ■ 7.4. Verbinden mit der Schranke

Auf dem Dashboard auf die Schranke klicken, zu der eine Verbindung hergestellt werden soll.

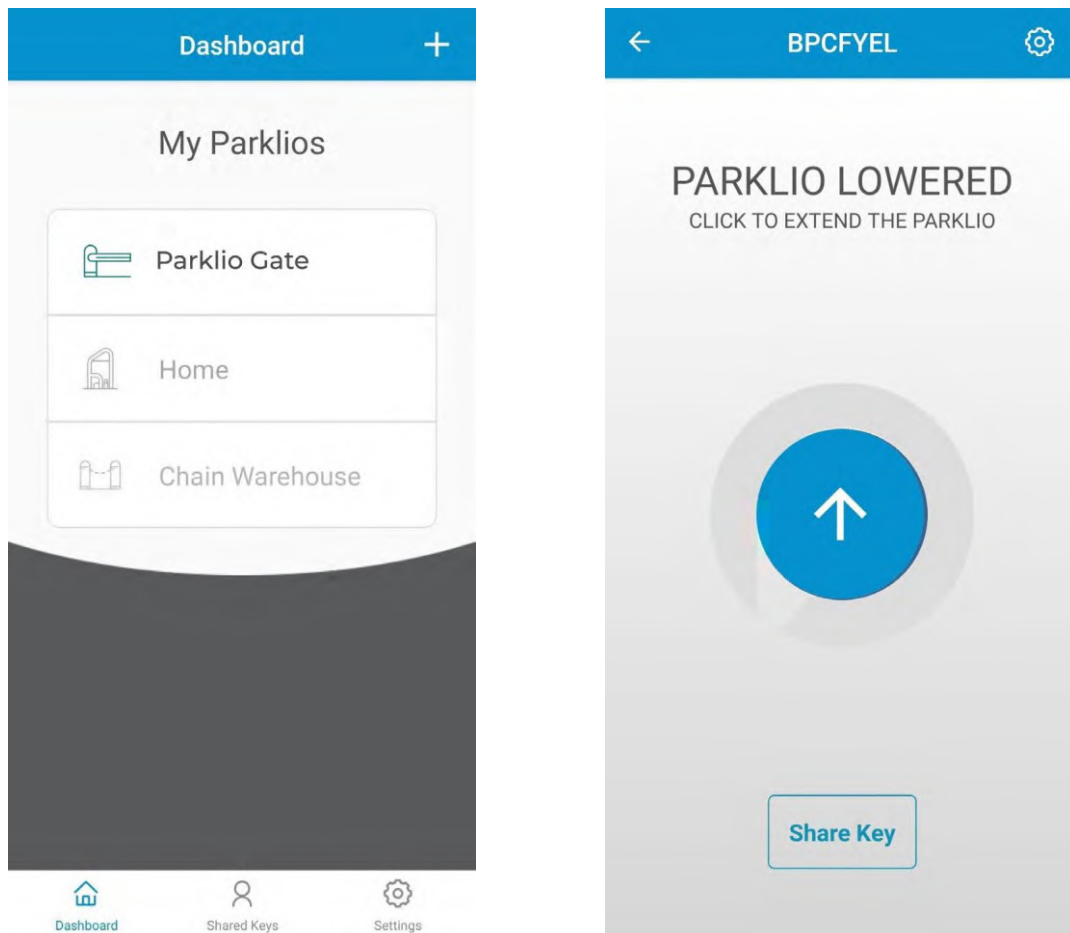

Nach erfolgreicher Herstellung der Verbindung wird der Status der Schranke

- **PARKLIO LOWERED (Parklio abgesenkt)** - zeigt an, dass die Schranke unten (geschlossen) ist
- **PARKLIO EXTENDED (Parklio ausgefahren)** - zeigt an, dass die Schranke oben (geöffnet) ist
- **PARKLIO EXTENDING (Parklio fährt aus)** - zeigt an, dass sich die Schranke nach oben bewegt (sich öffnet)
- **PARKLIO LOWERING (Parklio senkt sich)** - zeigt an, dass sich die Schranke nach unten bewegt (sich schließt)
- **AUTHENTICATION FAILED (Authentifizierung fehlgeschlagen)** - Beim Datenaustausch mit der Schranke oder dem digitalen Schlüssel der Schranke ist ein Fehler aufgetreten. Möglicherweise wurde der Schlüssel zurückgesetzt.

## ■ 7.5. Öffnen und Schließen der Schranke

Die Schranke kann nur geöffnet und geschlossen werden, wenn der Anwender mit der Schranke verbunden ist und die Schranke sich entweder im Zustand EXTENDED oder LOWERED befindet.

Durch Klicken auf die Schaltfläche in der Mitte des Hauptbildschirms wird die Schranke geöffnet oder geschlossen.

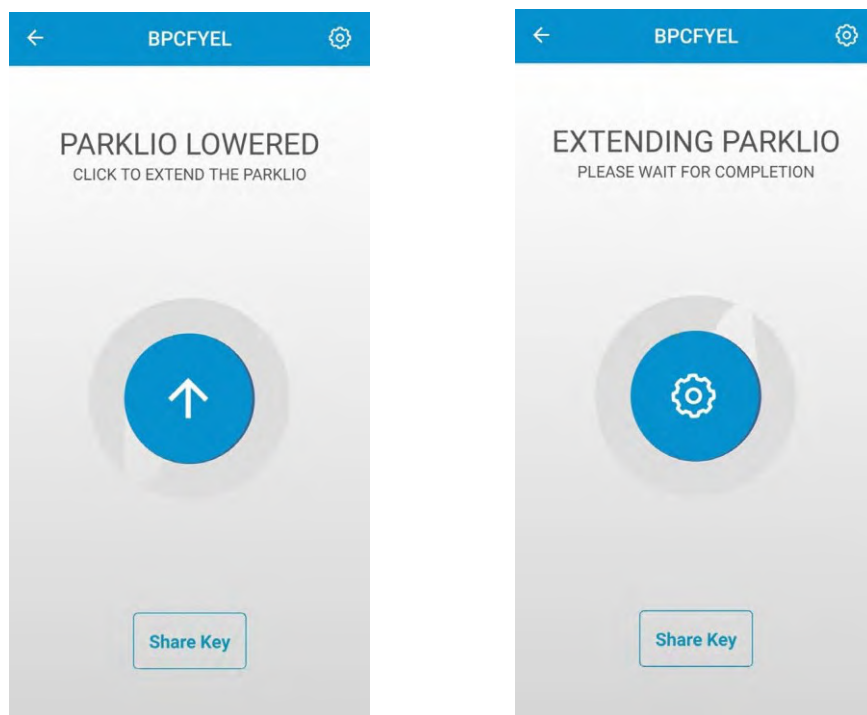

## ■ 7.6. Schrankeneinstellungen und Informationen

Durch Klicken auf das Zahnradsymbol oben rechts auf dem Bildschirm der Schranke werden die Schrankeneinstellungen angezeigt. Auf dem Einstellbildschirm werden Geräteinformationen wie zum Beispiel Firmwareversion und ID angezeigt.

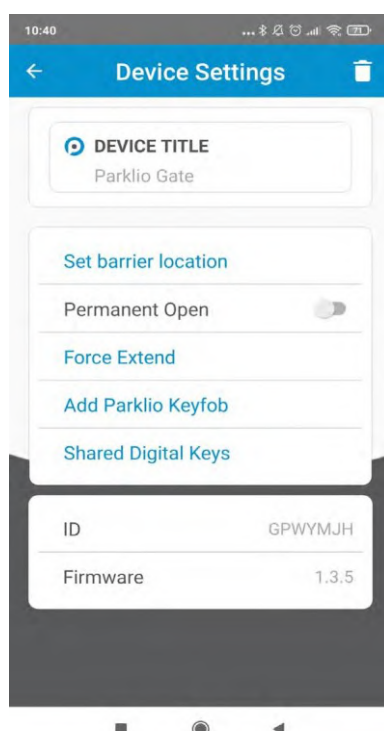

## Ändern des Gerätenamens

Parklio-Geräte gestatten es dem Nutzer, den Namen der Geräte zu ändern, so dass man sie leichter identifizieren kann. Der Gerätename kann in den Einstellungen durch Klicken auf *DEVICE TITLE* geändert werden. Ändern Sie den Namen des Geräts und klicken Sie auf „SAVE“ (Speichern). Jetzt wird der neue Name angezeigt.

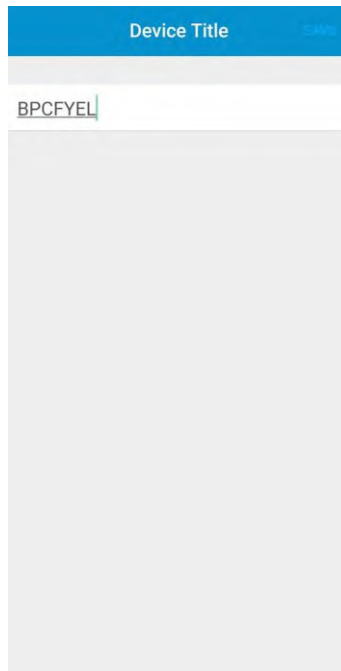

## Gemeinsame Nutzung des Schlüssels

Eine wichtige Funktion aller Parklio-Produkte ist die Option, den Schlüssel gemeinsam zu nutzen. Die Applikation ermöglicht es dem Eigentümer des Geräts, den digitalen Schlüssel seines Geräts zu teilen.

**Um diese Funktion nutzen zu können, ist eine Internetverbindung erforderlich. Es muss keine Bluetooth-Verbindung zu einer Schranke bestehen.**

Alle Schlüssel haben einen Gültigkeitszeitraum, der Schlüssel wird zum Startdatum aktiv und gilt bis zum Enddatum. Ein Schlüssel kann von mehreren Nutzern gemeinsam genutzt werden, mehrere Schlüssel können an einen Nutzer gesendet werden. Um einen Schlüssel gemeinsam nutzen zu können, drücken Sie die Schaltfläche „Share Key“ (Schlüssel teilen) auf dem Hauptbildschirm des Parkbügels.

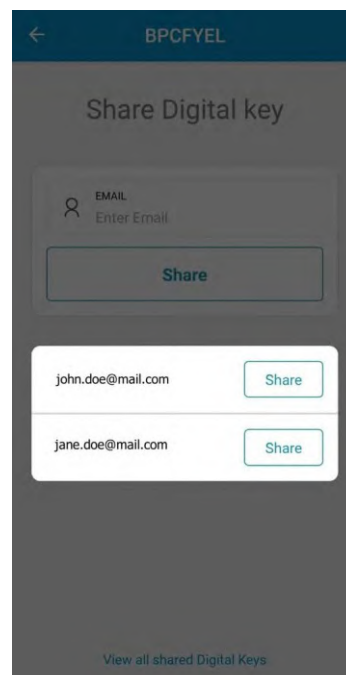
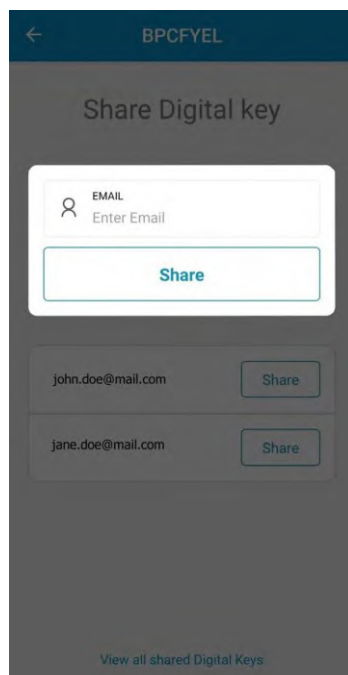



Als ersten Schritt gibt man die E-Mail-Adresse des Nutzers ein, mit dem man den Schlüssel teilen möchten, oder man wählt diese aus der Liste der Nutzer, mit denen man den Schlüssel bereits einmal geteilt hat.

Als Nächstes muss man die *STARTZEIT* und *ENDZEIT* des Schlüssels mit Hilfe des Kalenders wählen.

Nachdem die Start- und Endzeit eingestellt sind, drücken Sie auf die Schaltfläche „Share Key“ (Schlüssel teilen) und bestätigen Sie.

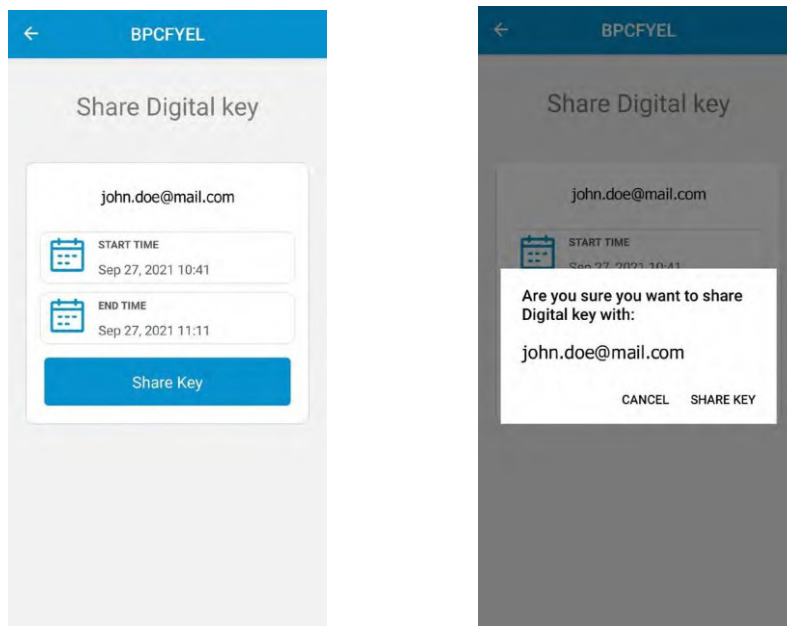

## Sperrern gemeinsam genutzter Schlüssel

Falls es notwendig ist, einem Nutzer, mit dem man einen Schlüssel geteilt hat, den Zugang zu entziehen, ist dies in der Applikation Parklio Connect möglich.

**Um diese Funktion nutzen zu können, ist eine Internetverbindung erforderlich. Es ist nicht erforderlich, über Bluetooth mit einem Parkbügel verbunden zu sein.**

In der Ansicht „Device Settings > Share Digital Key“ (Geräteeinstellungen > Digitalen Schlüssel teilen) drücken Sie auf „View all shared Digital Keys“ (Alle geteilten digitalen Schlüssel anzeigen) im unteren Teil des Bildschirms. Es werden alle für das gewählte Gerät geteilten Schlüssel angezeigt. Um einen bestimmten Nutzer zu sperren, klicken Sie auf die Schaltfläche „Block“ (Blockieren) neben dem Nutzer. Geteilte Schlüssel können auch auf dem Bildschirm „Device Settings“ (Geräteeinstellungen) angezeigt werden, wenn man auf „Shared Digital Keys“ (Geteilte digitale Schlüssel) klickt.



## Entfernen der Schranke

Zum Entfernen der Schranke aus dem Konto oder zum Löschen eines dem Konto zugewiesenen Schlüssels muss der Bildschirm „Device Settings“ geöffnet werden. Der Löschvorgang kann dann durch Tippen auf das Papierkorbsymbol vorgenommen werden. Es erscheint eine Bestätigungsmeldung, drücken Sie auf „Yes“ (Ja). **Wenn ein Gerät aus Ihrem Konto gelöscht wurde, sind noch alle gesendeten Gästeschlüssel gültig. Sie können nur ungültig gemacht werden, indem Sie den Schlüssel des Parkbügels zurücksetzen oder wenn der Parkbügel einem anderen Konto hinzugefügt wird.**

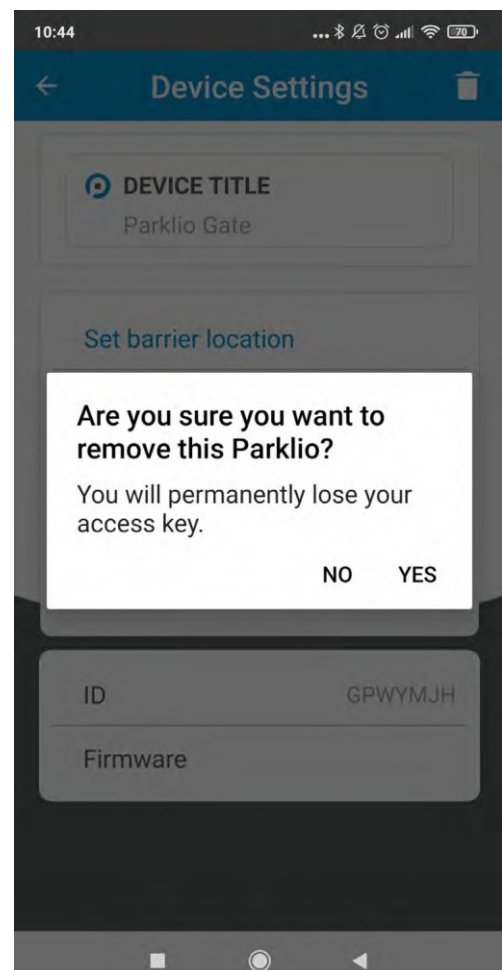
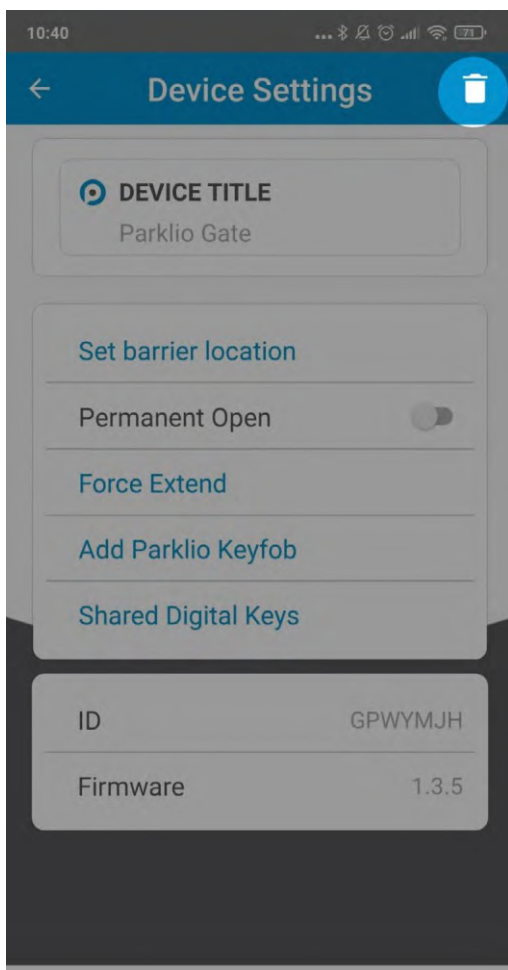

## ■ 7.8. Zurücksetzen mit dem Schlüssel

Der digitale Schlüssel der Schranke wird festgelegt, sobald die Schranke einen Benutzerkonto hinzugefügt wurde. Dieser Schlüssel kann nur durch Zurücksetzen entfernt werden. Das Zurücksetzen erfolgt, indem Sie die Reset-Taste 3 Sekunden lang gedrückt halten, bis die grüne LED aufleuchtet.

Wenn eine Schranke zurückgesetzt wurde, kann sie über die Parklio-Connect-App erneut zu einem Benutzerkonto hinzugefügt werden.



**Das Zurücksetzen des digitalen Schlüssels des Parkschranks bewirkt, dass alle gemeinsam genutzten Gästeschlüssel und der Schlüssel des Eigentümers nicht mehr nutzbar sind. Es ist notwendig, alle Gästeschlüssel einzeln erneut zu versenden.**

# 8. Wartung

Hinweis: Bei Reparatur oder Austausch von Produkten sollten nur Originalersatzteile verwendet werden.

Zu den Aufgaben des Montageunternehmens gehört auch, dem Anwender eine umfassende Anleitung zur Verwendung der motorgetriebenen Tür bzw. Schranke im automatischen und manuellen Betrieb sowie im Notbetrieb zur Verfügung zu stellen. Diese Betriebsanleitung muss dem Anwender nach Abschluss der Montagearbeiten übergeben werden.

- Die Anlage bedarf einer regelmäßigen Wartung. Es empfiehlt sich, Servicearbeiten im Abstand von 6 Monaten durchzuführen.
- Zur Vermeidung von Unfällen oder Verletzungen die Anlage von der Netzspannung und ggf. von der Stützbatterie trennen.
- Festsitz aller Befestigungsschrauben und -muttern kontrollieren.
- Fotozellenlinsen mit einem leicht mit Wasser angefeuchteten Tuch reinigen. Keine Lösungsmittel oder andere Chemikalien verwenden, da dies zu Schäden an den elektronischen Komponenten führen kann.
- Drehpunkte reinigen und mit Fett auf Lithiumbasis (EP LITIO) schmieren.
- Elektrische Anschlüsse kontrollieren.
- Funktion des manuellen Verriegelungs- und Freigabesystems kontrollieren.
- Anhand der Angaben in Kapitel 12 den Ausleger auf ein ausbalanciertes Gleichgewicht kontrollieren.
- Kontrollieren, dass sich keine Pflanzen innerhalb des Aktionsradius des Auslegers befinden, die die Funktion der Fotozellen oder die Bewegungen des Auslegers selbst beeinträchtigen könnten. Netzspannung wieder anschließen.
- Kontrollieren, dass die Sicherheitseinrichtungen und alle Steuerungsfunktionen ordnungsgemäß funktionieren.
- Kontrollieren, dass die Hinderniserkennung ordnungsgemäß funktioniert.
- Kontrollieren, dass keinerlei Gefahr besteht, dass Personen oder Gegenstände durch den Ausleger angehoben werden.
- Auf der Grundlage der Norm EN 12445 kontrollieren, dass durch die Kraftbegrenzungsfunktion potenziell gefährliche Situationen verhindert werden.

# 9. Entsorgung

Das Produkt darf nur durch entsprechend qualifizierte Personen demontiert werden, wobei zum ordnungsgemäßen und sicheren Entfernen des Produkts geeignete Arbeitsabläufe angewendet werden müssen.

Das Produkt besteht aus zahlreichen unterschiedlichen Materialien. Einige dieser Materialien können wiederverwertet werden, während andere in speziellen Wiederaufarbeitungs- oder Abfallverwertungseinrichtungen ordnungsgemäß entsorgt werden müssen, die durch für diese Produktkategorie geltende örtliche Vorschriften vorgegeben sind. Dieses Produkt darf nicht im Hausmüll entsorgt werden. Bei der Trennung von Abfällen sind örtliche Vorschriften einzuhalten. Das Produkt kann aber auch beim Kauf eines gleichwertigen neuen Produkts an den betreffenden Lieferanten übergeben werden.

Gemäß örtlichen Vorschriften können für eine nicht ordnungsgemäße Entsorgung dieses Produkts schwere Strafen verhängt werden.

**Warnung!** Einige Bauteile dieses Produkts können umweltschädliche oder gesundheitsgefährliche Substanzen enthalten, die bei nicht ordnungsgemäßer Entsorgung zu Umwelt- oder Gesundheitsgefahren führen können.

# 10. Sicherheitshinweise

Dieser Abschnitt enthält die Sicherheitshinweise, die Ihnen dabei helfen, sich vor dem Risiko von Verletzungen oder Sachschäden zu schützen. Bei Nichteinhaltung dieser Hinweise erlischt jegliche Gewährleistung.

- Die Parkschanke darf erst genutzt werden, nachdem der betroffene Personenkreis die Betriebsanleitung gelesen und verstanden hat.
- Vor der erstmaligen Verwendung der Parkschanke ist darauf zu achten, dass die Originalverpackung alle in dieser Anleitung aufgeführten Bauteile enthält.
- Es dürfen nur durch den Hersteller des Bügels gelieferte Stecker, Batterien, Ersatzteile und Netzgeräte verwendet werden. Bei Verwendung von nicht durch den Hersteller gelieferten Komponenten erlischt die Gewährleistung.
- Eine Nichtbeachtung der Gebrauchsanweisung sowie eine unsachgemäße Montage und ein unsachgemäßer Gebrauch der Schranke können zu Schäden an der Schranke oder zu Verletzungen führen. Die Gebrauchsanweisung ist stets griffbereit aufzubewahren.
- Setzen Sie das Innenleben niemals Wasser aus.
- Das Gerät muss ausschließlich auf einem harten, ebenen Betonboden installiert werden.
- Das Gerät und die externe Stromversorgung müssen während der Installation, Wartung, Reinigung und Reparatur vom Stromnetz getrennt werden.
- Überlassen Sie die Reparatur des Bügels einem Fachmann. Unsachgemäße Reparaturen können zu einem Unfall oder einer Fehlfunktion der Einheit führen.
- Laden Sie die Batterie bitte vor dem ersten Gebrauch bis zur vollen Kapazität auf.

- Laden Sie die Batterie nur mit dem mitgelieferten Netzteil auf.
- Der Batteriesatz ist zerbrechlich, gehen Sie bitte sorgsam damit um. Setzen Sie die Batterie nicht direkter Wärmeeinstrahlung aus.
- Der Batteriesatz ist nur für den Gebrauch mit Parklio-Produkten ausgelegt, der Einsatz mit anderen Produkten wird nicht empfohlen. Parklio ist nicht für Schäden verantwortlich zu machen, die am Gerät oder dem Batteriesatz entstehen, wenn diese nicht korrekt verwendet werden.
- Achten Sie darauf, den Netzstecker des Batteriesatzes vor dem Gebrauch zu schließen, um den Anschluss vor dem Eindringen von Wasser zu schützen.
- Die Garantie deckt nicht Verbrauchsmaterialien des Geräts, Verblässen und Absplittern der Farbe, erhöhte Geräuschbildung infolge der Alterung des Geräts und andere ästhetische Auswirkungen ab, die sich nicht auf dessen Funktionalität oder Sicherheit auswirken. Verwenden Sie niemals chemische Lösungsmittel auf dem Produkt, da dies zu einer Explosion führen könnte.
- Halten Sie sich streng an die Anweisungen für eine ordnungsgemäße Installation und das Anschließen an das Stromnetz.
- Der Installateur muss ein Gerät (z. B. einen magnetothermischen Schalter) bereitstellen, um die allpolige Trennung des Geräts von der Stromversorgung zu gewährleisten. Die Normen erfordern eine Trennung der Kontakte von mindestens 3 mm an jedem Pol (EN 60335-1). Die Installation erfordert mechanische und elektrische Fertigkeiten, daher sollte diese nur durch qualifizierte Personen ausgeführt werden, die die Konformitätsbescheinigung bezüglich der gesamten Installation ausstellen können.
- Die vorgeschaltete elektrische Anlage muss den geltenden Gesetzen und Vorschriften entsprechen. Installieren Sie das Produkt nicht in explosionsgefährdeten Umgebungen und Atmosphären. Das Vorhandensein brennbarer Gase oder Dämpfe stellt eine ernsthafte Sicherheitsgefährdung dar.

**PARKLIO (PARKLIO D.O.O.) HAT DAS RECHT, DAS GERÄT OHNE VORANKÜNDIGUNG ZU MODIFIZIEREN. PARKLIO (PARKLIO D.O.O.) LEHNT JEGLICHE VERANTWORTUNG FÜR SACH- ODER PERSONENSCHÄDEN AB, DIE DURCH UNSACHGEMÄSSEN GEBRAUCH ODER FALSCHER INSTALLATION ENTSTANDEN SIND. DAS GERÄT WURDE IN ÜBEREINSTIMMUNG MIT ALLEN GELTENDEN SICHERHEITSKRITERIEN UND -STANDARDS ENTWICKELT. WIR EMPFEHLEN JEDOCH, DASS KINDER, PERSONEN MIT KÖRPERLICHEN, MOTORISCHEN ODER PERSÖNLICHEN EINSCHRÄNKUNGEN BZW. PERSONEN OHNE EINSCHLÄGIGE ERFAHRUNGEN ODER KENNTNISSE DEN PARKBÜGEL NICHT OHNE DIE ERFORDERLICHE HILFE UND AUFSICHT VERWENDEN. AUSGENOMMEN IST DIE VERWENDUNG DES GERÄTS UNTER ENTSPRECHENDER AUFSICHT, WENN DIESE PERSONEN EINE SICHERHEITSUNTERWEISUNG ERHALTEN HABEN ODER WENN SIE ÜBER DIE GEFAHREN DURCH UNSACHGEMÄSSEN GEBRAUCH INFORMIERT SIND. DIE GLEICHEN EMPFEHLUNGEN GELTEN FÜR JUGENDLICH UND DEREN GEBRAUCH DES GERÄTS. ERLAUBEN SIE NICHT, DASS KINDER MIT DEM GERÄT SPIELEN. LASSEN SIE KINDER OHNE DIE ENTSPRECHENDE AUFSICHT WEDER DAS GERÄT REINIGEN, VERWENDEN NOCH WARTEN.**

# 11. Häufig gestellte Fragen

## 1. Wie kann ich den digitalen Schlüssel der Schranke zurücksetzen?

Die Schranke kann zurückgesetzt werden, indem die Reset-Taste auf der Zentraleinheit der Parklio-Steuereinheit 3 Sekunden lang gedrückt wird. Die grüne LED sollte aufleuchten und dadurch einen erfolgreichen Reset anzeigen.

## 2. In welchem Entfernungsbereich kann ich die Schranke nutzen?

Die Schranke nutzt Bluetooth Low Energy zum Datenaustausch mit dem Smartphone. Die typische Reichweite beträgt 100 m, aber unter normalen städtischen Bedingungen beträgt die Reichweite rund 30 - 50 m.

## 3. Ich kann mich nicht mit der Schranke verbinden.

Falls Sie sich nicht mit der Schranke verbinden können und über Administratorrechte verfügen, setzen Sie die App zurück, und versuchen Sie es erneut. Falls der Fehler erneut auftritt, öffnen Sie die Serviceklappen, und setzen Sie die Schranke mit der Reset-Taste auf der Zentraleinheit der Parklio-Steuereinheit zurück.

## 4. Muss ich mit dem Internet verbunden sein, um die Schranke nutzen zu können?

Um den Parkbügel zu verwenden, brauchen Sie weder ein Mobiltelefon noch eine WLAN-Verbindung. Eine Mobiltelefonverbindung wird nur bei der ersten Einstellung des Parkbügels und bei der Verwendung gemeinsam genutzter Schlüssel benötigt.

## 5. Was muss ich tun, wenn die Meldung „Authentication key already set“ (Authentifizierungsschlüssel bereits festgelegt) während der Verbindung mit der Schranke angezeigt wird?

Sie müssen die Schranke auf die Werkseinstellungen zurücksetzen, bevor Sie ein neues Mobiltelefon mit der Schranke koppeln können. Um die Schranke neu zu starten, müssen Sie die Reset-Taste auf der Zentraleinheit der Parklio-Steuereinheit 3 Sekunden lang gedrückt halten.

## 6. Bei der Suche nach Schranken werden in der App keine Schranken angezeigt.

Vergewissern Sie sich, dass mobile Daten, Bluetooth und Standortberechtigungen aktiviert sind.

# Konformitätserklärung

---

Die Konformität mit den gesetzlichen Vorschriften der folgenden Richtlinien:

- Richtlinie **2006/42/EG** (Maschinenrichtlinie) und nachfolgende Ergänzungen;
- Richtlinie **2014/35/EU** (Niederspannungsrichtlinie) und nachfolgende Ergänzungen;
- Richtlinie **2011/65/EU** (Rohstoffrichtlinie) und nachfolgende Ergänzungen;
- Richtlinie **89/106/EWG** (Bauprodukterichtlinie) und nachfolgende Ergänzungen;

sowie die Einhaltung aller nachstehend aufgeführten Normen und/oder technischen Anforderungen werden bestätigt:

**EN 61000-6-3**

**EN 61000-6-2**

**EN 13241-1**

Die letzten beiden Stellen geben das Jahr an, in dem die Markierung angebracht wurde.

**CE 17**

